

1. Código de identificação único do produto-tipo:

LGU – LANCIL GUIA
LPA – LANCIL PASSEIO
LRA – LANCIL RAMPA



2. Número do tipo, do lote ou da série, ou quaisquer outros elementos que permitam a identificação do produto de construção:

Modelo Variante	Comprimento - 5 mm +3 mm (C)	Altura - 5 mm +3 mm (A)	Base - 5 mm +3 mm (L)	Topo - 5 mm +3 mm (T)	Espelho - 5 mm +3 mm (E)	Massa* (Kg/un) ± 5%
LGU.2008 (I)	1000	200	80	60	10	35
LGU.2508 (I)	1000	250	80	60	10	42
LGU.2012 (II)	1000	200	120	100	20	50
LGU.2512 (III)	1000	250	120	80	125	64
LPA.2015 (IV)	1000	200	150	120	110	60
LPA.2515 (IV)	1000	250	150	120	140	80
LPA.2523 (IV)	1000	250	225	180	130	122
LRA.1515 (V)	1000	150	150	100	100	47
LRA.2025 (V)	1000	200	250	100	180	100
LRA.2530(V)	1000	250	300	115	225	147
LRA.2230 (V)	500	220	285	100	200	64

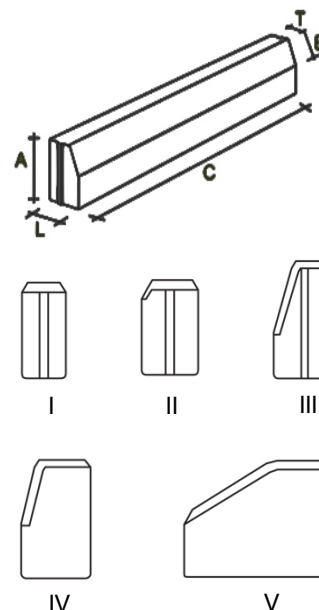

*Os pesos aqui mencionados referem-se ao produto em estado seco e não incluem o peso das paletes.

Os desenhos são meramente ilustrativos.

3. Utilização ou utilizações previstas do produto de construção, de acordo com a especificação técnica harmonizada aplicável, tal como previsto pelo fabricante:

Para utilização exterior em zonas pavimentadas de circulação veicular com pneus normais sem correntes/pregos, tais como zona de separação física ou delineado visual, componente de apoio a sistemas de drenagem de zonas pavimentadas.

4. Nome, designação comercial ou marca comercial registada e endereço de contacto do fabricante, nos termos do nº 5 do artigo 11º do Regulamento (UE) 305/2011:

<p>Artebel - Artefactos de Betão S.A.</p> <p>NIPC: 500 688 281</p> <p>Página Web: www.artebel.pt</p> <p>Email: comercial@artebel.pt</p>	<p>Sede e Fábrica 1</p> <p>Rua das Achadas Largas, Nº 20</p> <p>3105-219 Meirinhas</p> <p>Pombal</p> <p>Telefone: +351 236.949.180</p> <p>(Chamada para a rede fixa nacional)</p>	<p>Fábrica 2</p> <p>3105-296 - Venda da Cruz - Pelariga</p> <p>Pombal</p> <p>Telefone: +351 236.211.742</p> <p>(Chamada para a rede fixa nacional)</p>
---	---	--

5. Sistema ou sistemas de avaliação e verificação da regularidade do desempenho do produto de construção tal como previsto no Anexo V:

Sistema 4 – EN 1340:2003/AC:2006

6. Desempenho declarado:

Características Essenciais	Modelo Variante	Desempenho	Especificação Europeia Harmonizada
Configuração, aparência, dimensões nominais externas, tolerâncias dimensionais.	Todos	Ver ponto 2	EN 1340
Reação ao fogo		Classe A1	
Emissão de amianto (ausência de)		Aceite	
Resistência ao escorregamento		Satisfatório	
Durabilidade		Satisfatório	
Resistência à flexão		Classe 1	
Substâncias perigosas		DND	

DND – Desempenho Não Determinado

7. Informações complementares:

7.1. Descrição do produto:

O LANCIL consiste num acessório em betão vibro-prensado de dupla camada.

Destinados a serem utilizados em espaços exteriores para zonas de transição entre diferentes tipos de pavimentos, para delimitar em espaços, como passeios, arruamentos, parques de estacionamento, zonas de lazer, etc., conferindo travamento e resistência.

7.2. Vantagens:

- ✓ Elevada resistência mecânica;
- ✓ Facilidade e rapidez na aplicação.

7.3. Recomendações/Fases para aplicação:

A fundação terá cerca de 15 cm a 20 cm de profundidade e 5 cm de cada lado do lancil.

8. O desempenho do produto identificado acima está em conformidade com o conjunto de desempenhos declarados.

A presente declaração de desempenho é emitida, em conformidade com o Regulamento (UE) n. 305/2011, sob a exclusiva responsabilidade do fabricante identificado acima.

Assinado em nome do fabricante por:
(Virgílio Rosa – Administrador)

Pombal, 14 de junho de 2023